

EKL.DA.G.Z

Elektrisch automatisierte, zuverlässige Absperrklappe für vielfältige industrielle und allgemeine Anwendungen mit selbstschmierenden Lagerbuchsen, sphärisch geformter und selbstzentrierender durch Vielzahn betätigter Klappenscheibe, auswärtsicherer und auswechselbarer Manschette, ausbläusicherer einteiligen Welle mit Wellenhubsicherung und sekundärer Wellenabdichtung.



NENNWEITEN

DN50 (2") bis DN200 (8")

ANSCHLUSS UND NORMEN

Bauart: EN 593

Baulänge: 558-1 Serie 20, ISO 5752 Serie 20,
API609 (von DN25 - DN350)

Anschluss: EN1092-1 und EN1092-2, AME/ANSI B16.5
BS10-d und BS10-e, JIS B2238 und JIS B2239

Flansch: ISO 5211

BETRIEBSDRÜCKE

(gilt für Flüssigkeiten der Kategorie 2 (PED 97/23/CE)
DN25 - DN200: 16 bar, DN250 - DN1200: 10 bar

WERKSTOFFE

Gehäuse: Grauguß EN GJL-250 epoxydharz-
beschichtet, alternativ in Sphäroguß
EN GJS 400-15, Stahlguß oder Edelstahl
(ausgenommen DN25)

Scheibe: AISI 316, weitere auf Anfrage lieferbar

Dichtung: EPDM oder NBR, weitere auf Anfrage

Welle: AISI 420

Wellendichtung: EPDM oder NBR, weitere auf Anfrage

DURCHFLUSSRICHTUNG

Beliebig

EINBAULAGE

Siehe Einbauempfehlung für Industriearmaturen

DURCHFLUSSMEDIUM

Neutrale Gase und Flüssigkeiten. Bei aggressiven Medien Werkstoff-
beständigkeitstabelle beachten. Bestimmte Medien können zur
Erhöhung des Betätigungsmomentes führen.

BETÄTIGUNG (Standard)

Mit Elektro-Schwenkantrieb

BETRIEBSSPANNUNGEN

12 - 24V AC/DC oder 85 - 240V AC/DC

OPTIONSBAUGRUPPEN UND ZUBEHÖR

Akku-Sicherheitspack BSR, Potentiometer zur Lagerrückmeldung,
Stellungsregler DPS 2005

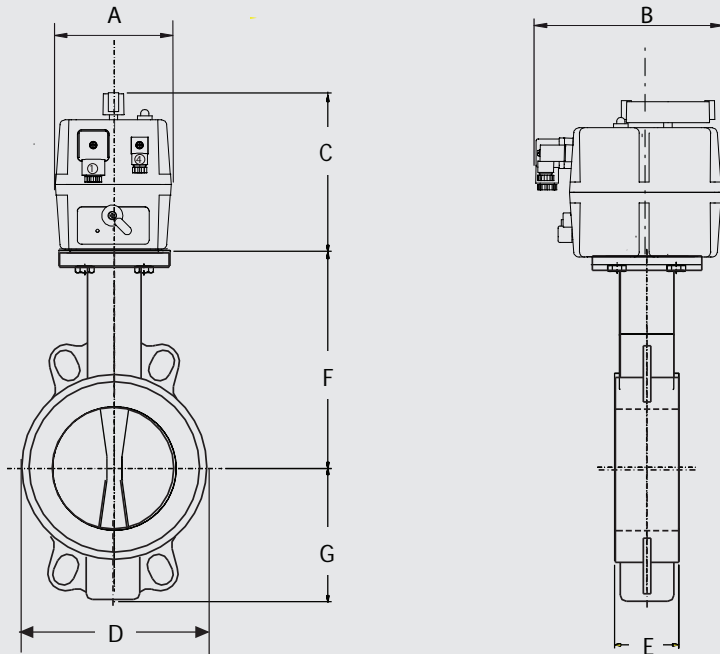

ANTRIEBSZUORDNUNG + DIMENSIONEN

DN(1)	PN	Nm inkl. 30% SHF	Flansch	4-Kant	Antrieb	Baumaße [mm]							Gewicht [kg] (2)		Bestell-Code (3)
						A	B	C	D	E	F	G	Grauguß	Sphäroguß	
50	16	24	F05	11	ME-353	110	177	171	122	43	136	62	5,0	5,0	EKL.DA.G.Z.DN50.ME353.xxx.100
65	16	35	F05	11	ME-353	110	177	171	137	46	145	70	5,3	5,3	EKL.DA.G.Z.DN65.ME353.xxx.100
80	16	40	F05	11	ME-553	110	177	196	126	46	151	89	6,3	6,3	EKL.DA.G.Z.DN80.ME553.xxx.100
100	16	66	F07	14	ME-853	110	177	196	152	52	175	106	9,1	9,4	EKL.DA.G.Z.DN100.ME853.xxx.100
125	16	86	F07	14	ME-853	110	177	196	182	56	190	120	10,3	9,8	EKL.DA.G.Z.DN125.ME853.xxx.100
150	16	110	F07	14	ME-1402	214	235	254	206	56	203	132	13,7	11,2	EKL.DA.G.Z.DN150.ME1402.xxx.100
200	16	220	F10	17	ME-3002	214	235	254	265	60	245,5	164	22,0	19,4	EKL.DA.G.Z.DN200.ME3002.xxx.100

(1) Weitere Größen auf Anfrage,

(2) Für alle Gewichtsangaben gilt: Scheibe Sphäroguß EN GJS-400-15, Manschette EPDM

(3) Bitte gewünschte Betriebsspannung 12- 24V AC/DC oder 85 - 240V AC/DC angeben.

TEMPERATURBEREICH

Temperaturgrenze (1): Temperatur bei trockener Luft, bei der die Manschette nicht beschädigt wird.
Betriebstemperatur (2): Einsatztemperatur, bei der das Drehmoment unverändert bleibt.

Materialauswahl	Temperaturgrenzen(1)		Betriebstemperatur(2)	
	min.	max.	min.	max.
EPDM	-20°C	+120°C	-15°C	+110°C
Weißes EPDM	-20°C	+85°C	+8°C	+80°C
Hochgradiges NBR	-10°C	+90°C	+5°C	+85°C
Weißes NBR	-5°C	+75°C	+5°C	+60°C
Carboxylhaltiges NBR	-10°C	+115°C	+5°C	+110°C
Hypalon	-25°C	+95°C	+5°C	+90°C
Silikon	-40°C	+240°C	-25°C	+200°C
FKM fluoriertes Elastomer	-10°C	+200°C	+5°C	+180°C
Buthyl	-20°C	+85°C	+5°C	+85°C
Naturkautschuk	-30°C	+45°C	+5°C	+45°C